

# mod. HI-BIKE

PORTABICI POSTERIORE - REAR BICYCLE RACK - HECK-FAHRRADTRÄGER  
PORTE-VÉLOS ARRIÈRE - PORTABICIS TRASERO

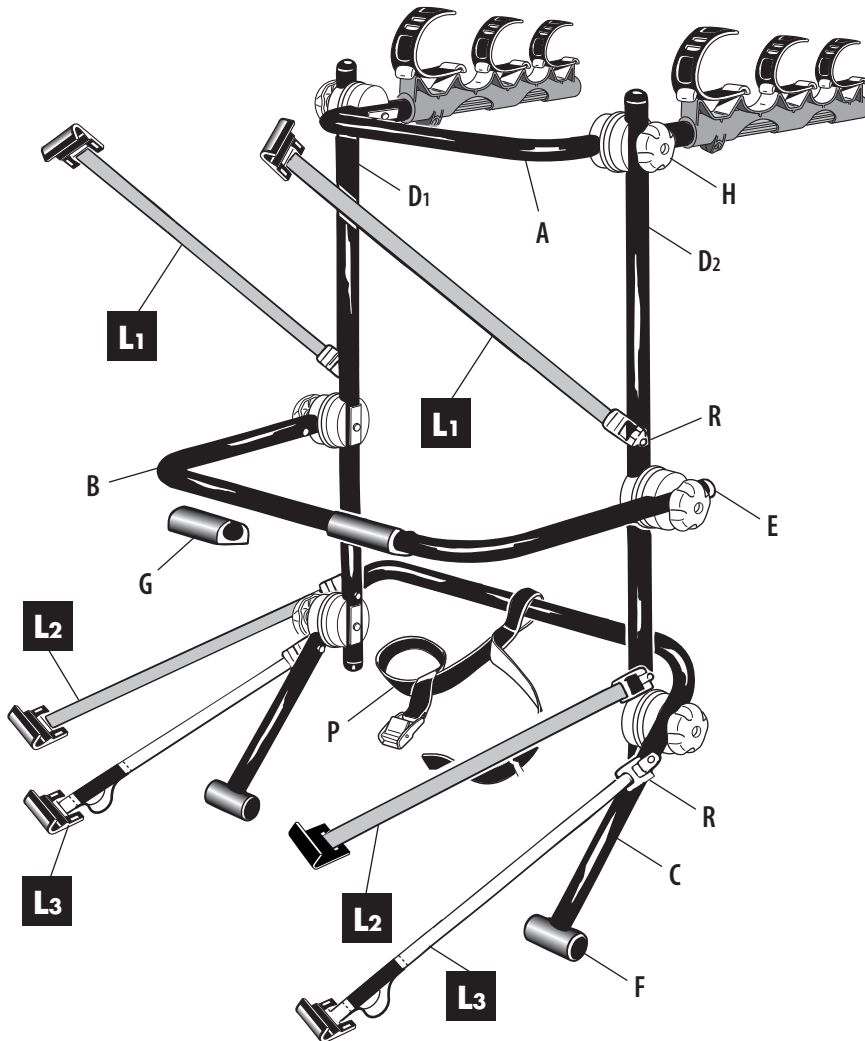

**6,7 kg**

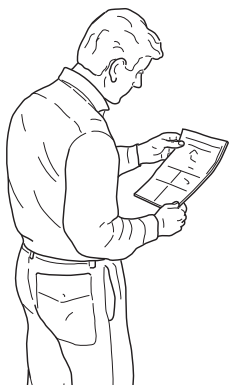
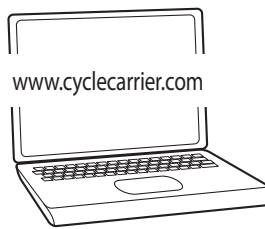

**max 3**

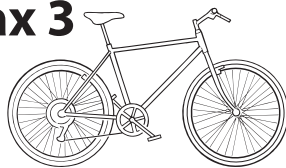

**optional**

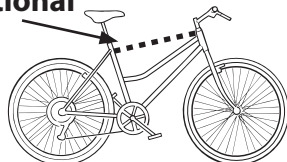

**MAX 45 kg**

**bike tube  
Ø 20 < 60 mm**

DETAIL		Pcs.
		1
REF.		
A		1
B		1
C		1
D		2
E		6
F		2
G		2
H		6
I	<b>OPTIONAL</b>	0
L1/2		4
L3		2
N		2
P		1
Q		6
R		6
S		2
T		2
U		8
V		6
Z		8

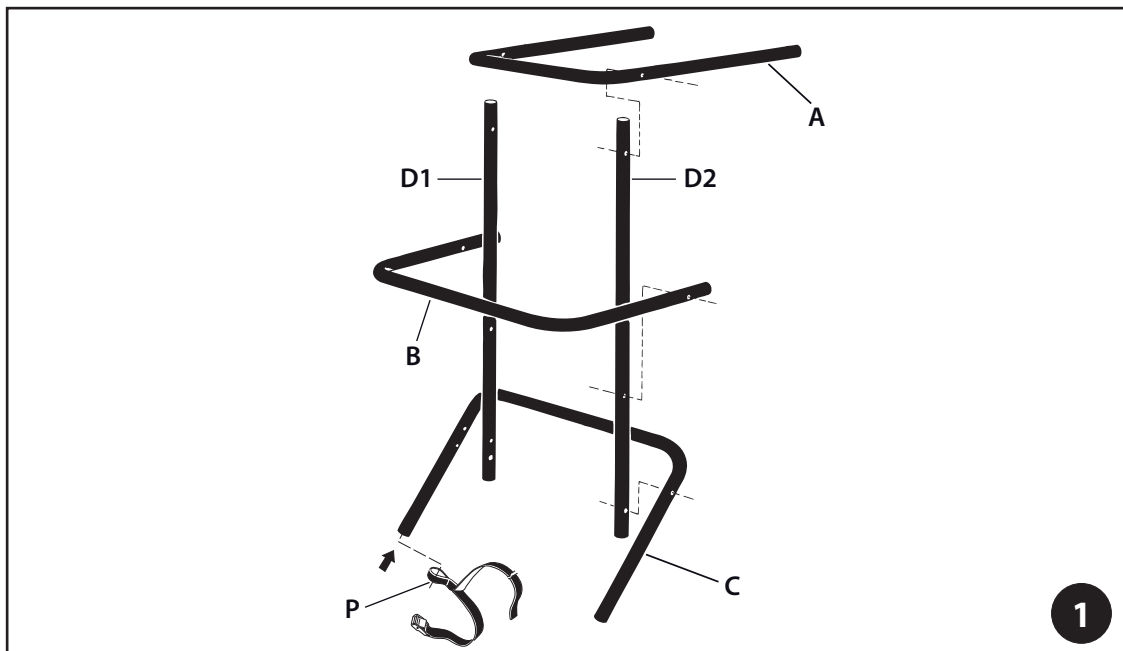

1

## MONTAGGIO

- Assemblare gli elementi **D1** e **D2** ai tre archi **A - B - C**, fig. 1, fissandoli ai rispettivi elementi di bloccaggio **H** come indicato in fig. 2.
- Inserire i tappi **E**, i piedi d'appoggio **F** e le gomme di protezione **G**.
- Montare le fibbie autobloccanti.

## COME INSTALLARE IL PORTABICICLETTE SUL VEICOLO

Prima del montaggio del portaciclo assicurarsi della compatibilità con la vostra auto (lista adattabilità auto) a disposizione nel punto vendita o nel sito internet [www.cyclecarrier.com](http://www.cyclecarrier.com)

- Per effettuare un montaggio corretto consultare le figure 3 4 5 6 che più si avvicina alla sagoma del vostro veicolo.
- Pulire attentamente le parti del veicolo che saranno a contatto con i piedi d'appoggio **F** e le gomme di protezione **G**.
- Allentare i pomelli **H** in modo da sbloccare i denti dei rocchetti.
- Posizionare gli elementi (**A - B - C**) approssimativamente come indicato nella figura prescelta.
- Assicurarsi che i denti dei rocchetti siano perfettamente accoppiati fra loro e avvitare i pomelli.
- Per veicoli con spoiler, le cinghie superiori **L1** non devono essere a contatto con lo spoiler stesso perché potrebbero provocare danneggiamenti. Procedere quindi al fissaggio corretto come mostrato in fig. 7.
- **Non posare la parte inferiore del portaciclo sulle parti orizzontali della carrozzeria o su paraurti. Tenere il portabicli in sospensione come mostrato in fig. 8.**

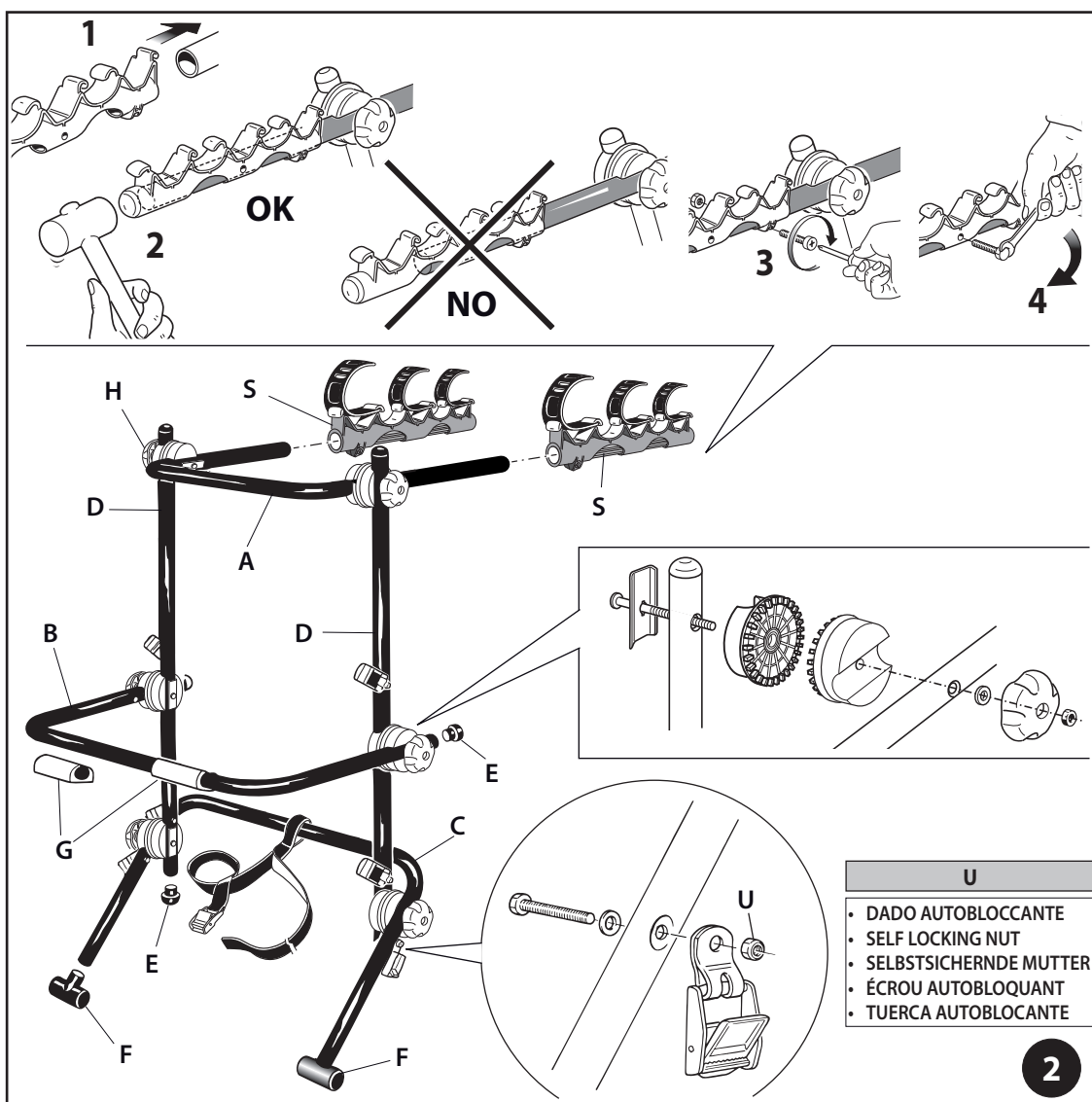

2

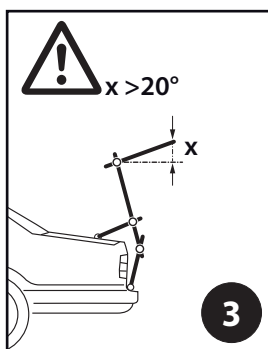

3

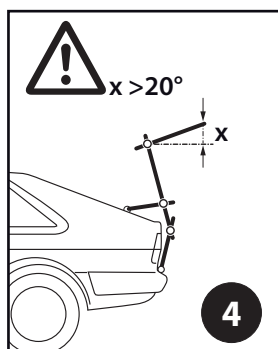

4

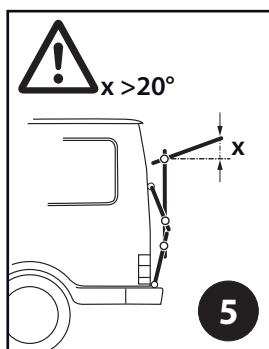

5

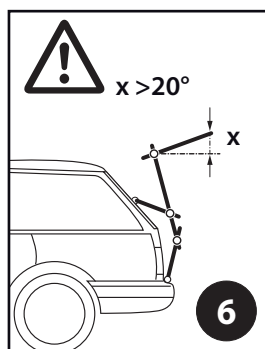

6

## ASSEMBLY INSTRUCTIONS

- Assemble frames **D1** and **D2** to the U-shaped bars **A - B - C**, fig. ①, and attach them to the corresponding knob assembly **H** as per fig. ②.
- Insert caps **E**, support-feet **F** and rubber pads **G**.
- Screw on the buckles.

## HOW TO INSTALL BIKE-CARRIER ON VEHICLE

Before installing the bicycle carrier make sure it is compatible with your car – see the car adaptability list available at the sales outlet or on the website [www.cyclecarrier.com](http://www.cyclecarrier.com)

- For proper alignment, choose the shape of the vehicle ③ ④ ⑤ ⑥ most similar to your car.
- Thoroughly clean the areas of the vehicle that will come into contact with the support feet **F** and rubber pads **G**.
- Loosen knobs **H** in order to disengage teeth on hub assemblies.
- Adjust frames (**A - B - C**) approximately in the same position as per chosen shape.
- Be sure that knob's teeth are perfectly engaged, then tighten.
- For vehicles with spoiler, the upper straps **L1** must not be in contact with the spoiler because they could cause damage. Therefore proceed with correct fixing as shown in fig. ⑦.
- **Do not place the bottom part of the bicycle carrier on the horizontal parts of the bodywork or on bumpers. Keep the bicycle carrier suspended as shown in fig. ⑧.**

## MONTAGEHINWEISE

- Halterohre **D1** und **D2** mit den drei U-Rohren **A - B - C**, abb. ①, zusammenbauen und den jeweiligen Kugelgriffe **H** wie in abb. ② montieren.
- Rohrstopfen **E**, Stützfüsse **F** und Gummipolster **G** montieren.
- Klemmen wie in abb. ② montieren.

## ANWEISUNGEN FÜR DIE MONTAGE DES FAHRRADTRÄGERS AUF IHREM FAHRZEUGMODELL

Vor der Montage vom Fahrradträger sicherstellen, dass der Fahrradträger für das Auto geeignet ist (siehe entsprechende Liste). Diese Liste kann im Geschäft oder auf der Website [www.cyclecarrier.com](http://www.cyclecarrier.com) eingesehen werden.

- Um eine genaue Montage durchzuführen, muss eine Abbildung ausgewählt werden ③ ④ ⑤ ⑥ die mit Ihrem Fahrzeugmodell am besten vergleichbar ist.
- Fahrzeugteile, die in Verbindung mit den Befestigungsfüßen **F** und der Gummipolster **G** kommen werden, sorgfältig reinigen.
- Kugelgriffe **H** lockern, um die Naben-zähne zu lösen.
- Haltestangen (**A - B - C**) wie bei der ausgewählten Abbildung entsprechend orientieren.
- Vergewissern Sie sich, dass die Naben-zähne überall ineinandergreifen, und dann Kugelgriffe festziehen.
- Bei Fahrzeugen mit Spoiler dürfen die oberen Riemen **L1** nicht mit dem Spoiler in Berührung kommen, um Beschädigungen zu vermeiden. Die Riemen korrekt wie auf abb. ⑦ befestigen.
- **Das Unterteil vom Fahrradträger darf nicht auf den horizontalen Teilen der Karosserie oder der Stoßstange aufliegen. Der Fahrradträger muss wie auf abb. ⑧ hängen.**

## MONTAGE

- Assembler les tubes droits **D1** et **D2** avec les 3 arceaux (tubes cintrés **A - B - C**), fig. ① et les fixer aux pommeaux de fixation **H** selon la fig. ②.
- Emboîter les bouchons **E**, les pieds d'appui **F** et les caoutchoucs de protection **G**.
- Fixer les boucles de sangles.

## COMMENT MONTER LE PORTE-VÉLO SUR LA VOITURE

Avant le montage du porte-vélos, assurez-vous de sa compatibilité avec votre véhicule. La liste des compatibilités véhicules est à disposition dans les magasins ou sur le site [www.cyclecarrier.com](http://www.cyclecarrier.com)

- Afin d'obtenir un montage correct, choisir la position selon le croquis ③ ④ ⑤ ⑥ qui se rapproche de la silhouette de votre voiture.
- Nettoyer les zones du véhicule qui seront en contact avec les pieds d'appui **F** et les caoutchoucs de protection **G**.
- Dévisser les pommeaux **H** pour débloquer les dents des moyeux.
- Régler les tubes (**A - B - C**) selon la position choisie.
- S'assurer que les dents des moyeux soient parfaitement imbriquées et visser les pommeaux.
- Pour les véhicules avec spoiler, les sangles supérieures **L1** ne doivent en aucun cas être en contact avec le spoiler parce qu'elles pourraient occasionner des dommages. Vous devez donc fixer le porte-vélos comme indiqué fig. ⑦.
- **En aucun cas vous ne devez poser la partie inférieure du porte-vélo sur les parties horizontales de la carrosserie ou sur les pare-chocs. Tenir le porte-vélos en suspension comme indiqué fig. ⑧.**

## MONTAJE

- Monte los cuadros **D1** y **D2** a las barras en forma de "U" **A - B - C**, fig. ① y átelas al correspondiente eje de montaje **H** según la fig. ②.
- Inserte los guardapolvos **E**, soportes de pata **F** y almohadillas de goma **G**.
- Atornille sobre las hebillas.

## COMO MONTAR EL PORTABICIS SOBRE EL COCHE

Antes del montaje del portabicicletas, tienes que comprobar su compatibilidad con tu coche (lista adaptabilidad coche) a tu disposición en el punto venta o en el sitio internet [www.cyclecarrier.com](http://www.cyclecarrier.com)

- Para obtener un montaje correcto, elegir la posición según el croquis ③ ④ ⑤ ⑥ más similar a su coche.
- Limpiar las zonas del vehículo que estarán en contacto con los soportes de apoyo **F** y las almohadillas de protección de goma **G**.
- Destornille los ejes **H** para desbloquear los dientes de los carretes.
- Ajuste los cuadros (**A - B - C**) aproximadamente en la misma posición según la forma elegida.
- Asegúrese de que los dientes del eje estén perfectamente enganchados, después atornille los ejes.
- Para vehículos con spoiler, las correas superiores **L1** no tienen que estar en contacto con el spoiler mismo puesto que podrían provocar daños. Proceder entonces a la sujeción correcta según se explica en la fig. ⑦.
- **No apoyar la parte inferior del portabici sobre las partes horizontales de la carrocería o sobre el parachoques. Mantener el portabici en suspensión según se explica en la fig. ⑧.**

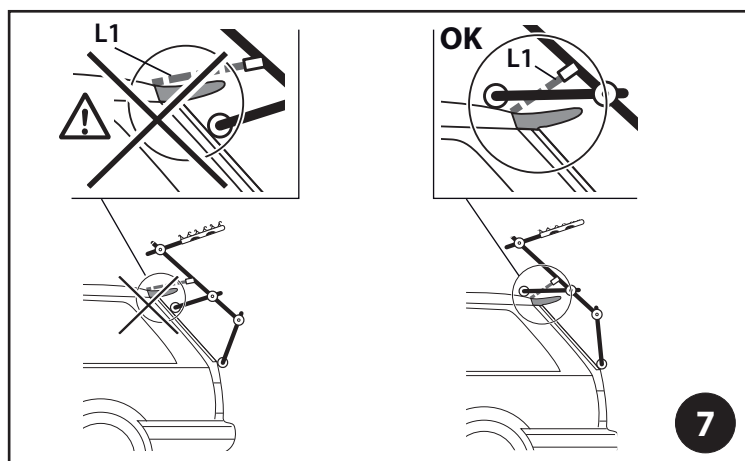

7

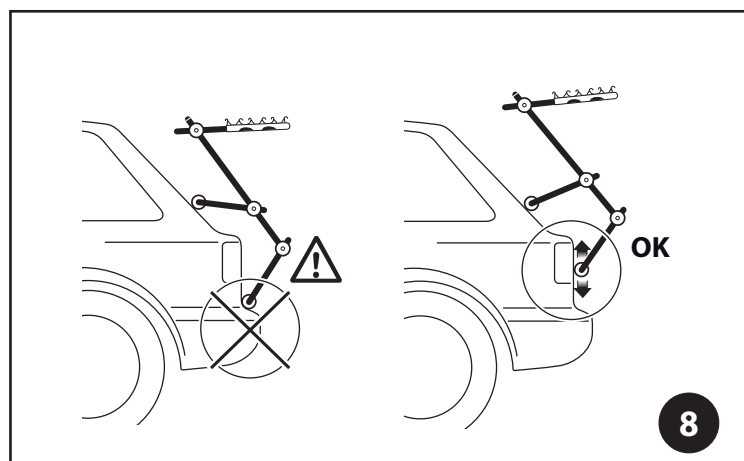

8

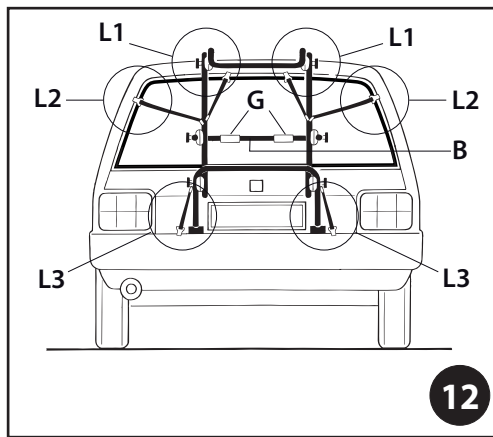
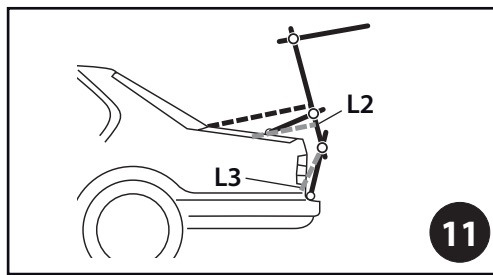
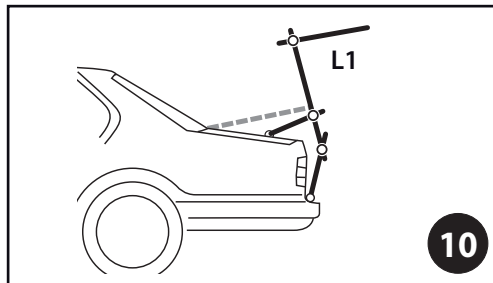
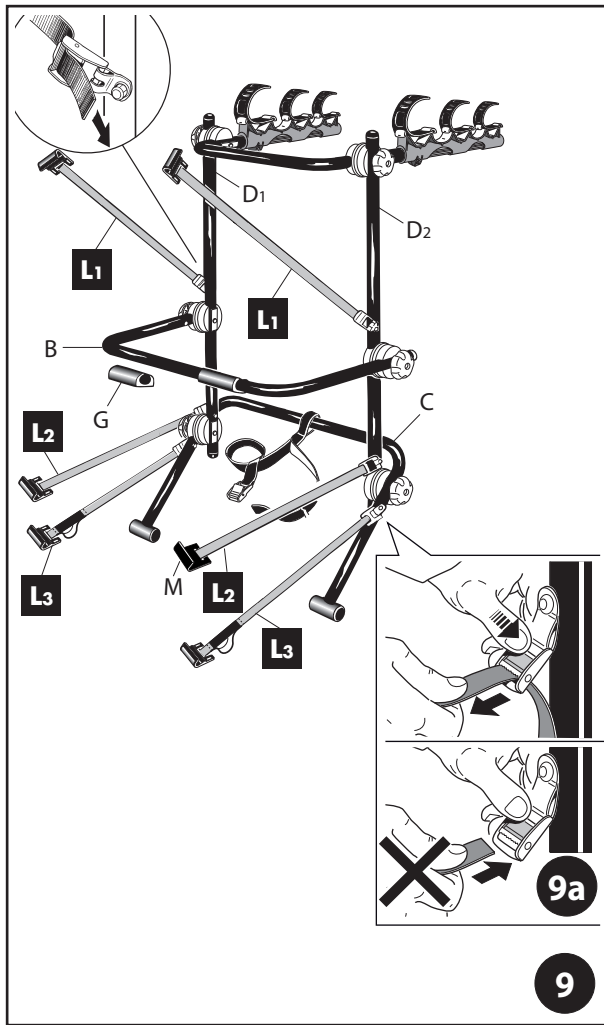

- Inserire le due cinghie **L1** nelle fibbie superiori degli elementi **D1** e **D2** (fig. 9).
- Posizionare il portabiciclette sul veicolo. **ATTENZIONE!** Solo l'elemento centrale **B** con le gomme di protezione **G** può essere appoggiato sul vetro (fig. 12).
- Agganciare le cinghie sul bordo superiore del portellone oppure al bordo anteriore del cofano (fig. 10). Aggiustare l'altezza del portabiciclette tirando le cinghie fino a raggiungere un corretto posizionamento (fig. 12).

**NOTE OBBLIGATORIE PER LA SICUREZZA** A07

- Tenere le braccia del portabici rivolte verso l'alto di almeno 10 gradi, fig. 13
- Rendere solidali le biciclette al portabici utilizzando la cinghia **P**, fig. 13. Se necessario, utilizzare anche altre cinghie.
- Durante il viaggio, controllare a intervalli regolari la tenuta del portabici e delle biciclette
- Attenersi scrupolosamente al foglio istruzioni del portaciclo.

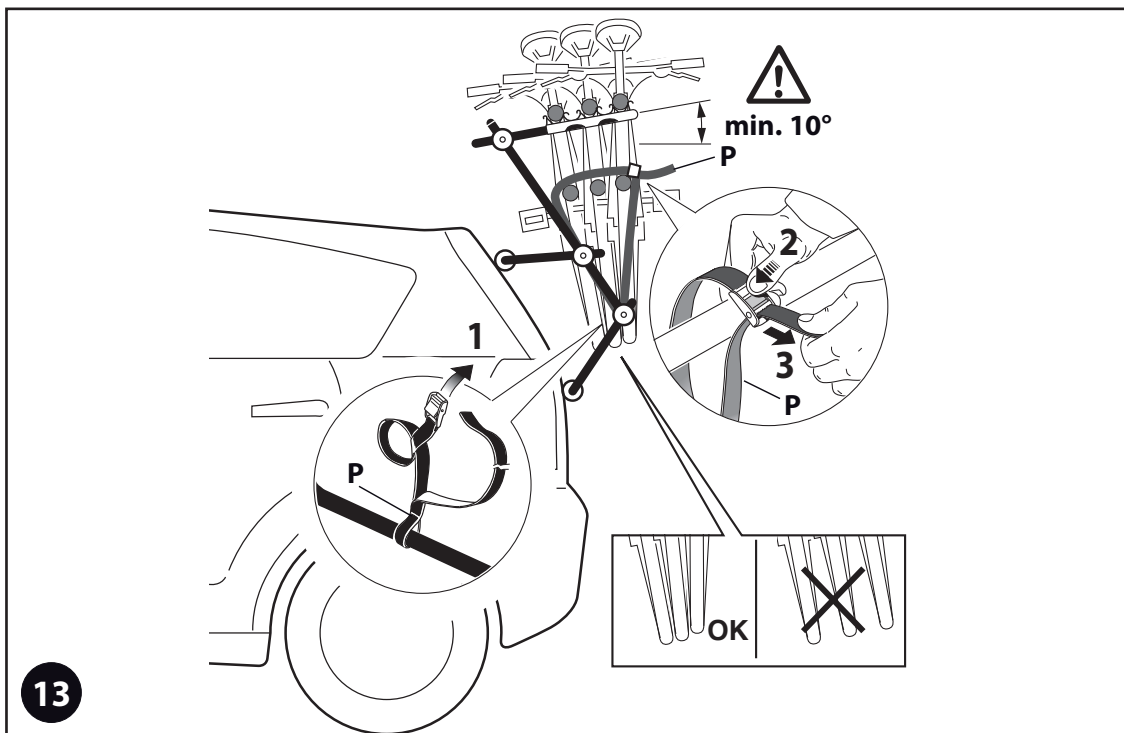

**IMPORTANTE INFORMAZIONE DI SICUREZZA**

Questo prodotto è provvisto di due cinghie di tensione caratterizzate da una fascia elastica cucita in prossimità del gancio. Una soluzione studiata per una maggiore sicurezza durante l'utilizzo del prodotto.

**Queste due cinghie di tensione devono essere fissate esclusivamente nella parte inferiore del veicolo.**

- Inserire le cinghie inferiori **L3** nelle fibbie dell'elemento **C** (fig. 9). Agganciare al bordo inferiore del portellone tirando fortemente
- Inserire le cinghie laterali **L2** nelle fibbie degli elementi **D1** e **D2** (fig. 9a) e agganciarle ai due lati del cofano (fig. 11) o portellone (fig. 12) tirando fortemente.

- Insert both belts **L1** in the upper buckles of frame-rods **D1** and **D2** (fig. 9).
- Place the bike-carrier on the vehicle. **ATTENTION!** Only the middle frame-rod **B** provided with rubber pads **G** can lean on the glass (fig. 12).
- Clamp the belts to the upper edge of the hatch door or to the front edge of the hood (fig. 10). Adjust height of the bike-carrier by pulling belts until desired position is reached (fig. 12).



#### COMPULSORY NOTES FOR SAFETY

A07

- Keep the arms of the bicycle carrier inclined upwards by at least 10 degrees fig. 13.
- Secure the bicycles to the bicycle carrier using the strap **E**, fig. 13. If necessary also use other straps.
- During the journey, regularly check the fixing of the bicycle carrier and the bicycles.
- Carefully comply with the bicycle carrier instruction sheet.

#### IMPORTANT SAFETY INFORMATION

This product has two safety retention straps which have an elasticated re-tension strip sewn into the strap near the hook.

They are designed to give you added safety when using this product.

**These two safety retention straps must be used as the bottom two straps when attaching to your vehicle.**

- Insert lower belts **L3** in the buckles on the frame **C** (fig. 9). Clamp them to the lower edge of the hatch door and pull tightly.
- Insert side belts **L2** in the lower buckles of frames **D1** and **D2** (fig. 9a), clamp them to both sides of the hood or hatch door (fig. 11) and pull tightly (fig. 12).

- Obere Haltegurte **L1** in den oberen Klemmen der Halterohre **D1** und **D2** (abb. 9) einschieben.
- Fahrradträger am Fahrzeug stellen. **ACHTUNG!** Nur das mittlere Rohr **B** mit den entsprechenden Gummipolster **G** darf auf der Heckscheibe aufliegen (abb. 12).
- Gurtenhaken auf oberer Kante bzw. vorderer Kante des Kofferraumdeckels (abb. 10) einschieben. Höhe des Fahrradträgers beim Festziehen der Gurten einstellen, bis zu der genauen Position (abb. 12)



#### SICHERHEITSVORSCHRIFTEN

A07

- Die Arme vom Fahrradträger müssen um mindestens 10 Grad nach oben gerichtet werden (abb. 13).
- Die Fahrräder müssen mit dem Riemen (abb. 13) fest am Fahrradträger gesichert werden. Falls nötig, zusätzliche Riemen verwenden.
- Während der Fahrt in regelmäßigen Abständen kontrollieren, ob der Fahrradträger und die Fahrräder gut befestigt sind.
- Die Anweisungen in der Bedienungsanleitung vom Fahrradträger müssen strikt beachtet werden.

#### WICHTIGE

#### SICHERHEITSINFORMATION

Dieses Produkt ist mit zwei Sicherheitsgurten ausgestattet, die ein elastisches Rückziehband in der Nähe des Verschlusses eingearbeitet haben.

Eine Lösung um Ihnen die größte Sicherheit beim Benutzen des Produktes zu gewähren.

**Die zwei Sicherheitsgurte müssen ausschließlich am hinteren Teil des Fahrzeuges befestigt werden.**

- Untere Gurte **L3** in die Klemmen des U-Rohres **C** einschieben (abb. 9). Am unteren Rand der Hecktüre einhängen und fest anziehen.
- Seitengurte **L2** in den unteren Klemmen der Halterohren **D1** und **D2** (abb. 9a) montieren und an beiden Seiten des Kofferraumdeckels bzw. (abb. 11) der Hecktüre fest anziehen (abb. 12).

- Positionner les sangles supérieures **L1** dans les boucles supérieures des tubes **D1** et **D2** (fig. 9).
- Placer le porte-vélo sur le véhicule. **ATTENTION** Seulement le arceau centrale **B** avec les caoutchoucs de protection **G** peut être appuyé sur la vitre (fig. 12).
- Accrocher les sangles au bord supérieur de la porte arrière ou au bord de la partie avant du coffre (fig. 10). Régler la hauteur du porte-vélo en tirant les sangles jusqu'à obtenir une position correcte (fig. 12)



#### NOTE OBLIGATOIRE POUR LA SECURITE

A07

- Tenir les bras du porte-vélos inclinés vers le haut, à au moins 10°, fig. 13.
- Rendre solidaire les vélos au porte-vélos avec la sangle **E**, si nécessaire utiliser d'autres sangles, fig. 13.
- Pendant le voyage, contrôler à intervalles réguliers la tenue du porte-vélos et des vélos.
- Respecter scrupuleusement les instructions de la notice d'utilisation du porte-vélos.

#### IMPORTANT INFORMATION DE SECURITE

Ce produit est pourvu de deux sangles de tension, caractérisées par une bande élastique cousue à proximité du crochet.

Une solution étudiée pour une plus grande sécurité pendant l'utilisation du produit ;

**Ces deux sangles de tension doivent être fixées exclusivement dans la partie inférieure du véhicule**

- Positionner les sangles inférieures **L3** dans les boucles de l'arceau **C** (fig. 9), puis les accrocher au bord inférieur de la porte arrière et les tendre parfaitement.
- Positionner les sangles latérales **L2** dans les boucles inférieures des tubes **D1** et **D2** (fig. 9a), puis les accrocher sur les 2 côtés du coffre (fig. 11) ou de la porte arrière (fig. 12) et tirer sur les sangles.

- Inserte ambas correas **L1** sobre las hebillas superiores de las barras del cuadro **D1** y **D2** (fig. 9)
- Coloque el porta-bicis sobre el vehículo. **ATENCIÓN:** Sólo la barra central **B** provista con almohadillas de goma **G** puede apoyarse sobre el cristal (fig. 12).
- Sujete las correas al borde superior de la puerta trasera o al borde delantero del capó (fig. 10). Ajuste la altura del porta-bicis tirando de las correas hasta alcanzar la posición deseada (fig. 12)



#### NOTAS OBLIGATORIAS PARA LA SEGURIDAD

A07

- Mantener los brazos del portabicis vueltos hacia arriba por lo menos 10 grados fig. 13.
- Acoplar las bicicletas al portabicis utilizando la correa **E**, fig. 13. Si fuese preciso, utilizar también otras correas.
- Durante el viaje, controlar a intervalos regulares que el portabicis y las bicicletas estén bien sujetos
- Seguir escrupulosamente las instrucciones de uso del portabicis.

#### INFORMACIÓN DE SEGURIDAD IMPORTANTE

Este producto tiene 2 cinchas de tensión que disponen de una tira elástica cosida próxima al gancho. Es una solución estudiada para mejorar la seguridad durante la utilización del producto.

**Estas dos cinchas de tensión deben de ser usadas como las dos cinchas inferiores cuando se fijen sobre su vehículo.**

- Inserte las correas inferiores **L3** en las hebillas del cuadro **C** (fig. 9). Sujételas al borde inferior de la puerta trasera y ténselas apropiadamente.
- Posicione las correas laterales **L2** en las hebillas inferiores de los cuadros **D1** y **D2** (fig. 9a), sujételas a ambos lados del capó o de la puerta trasera (fig. 11) y tire para tensar. (fig. 12)

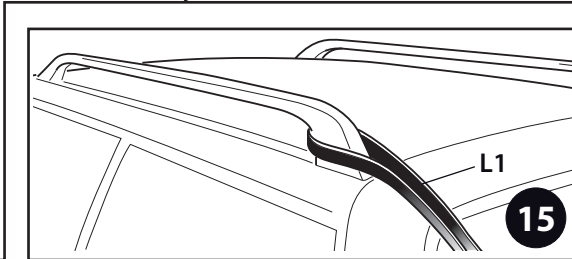
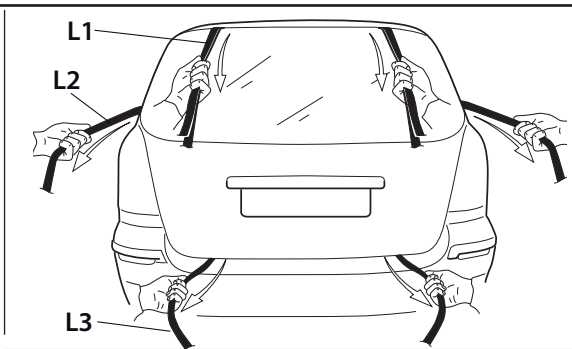
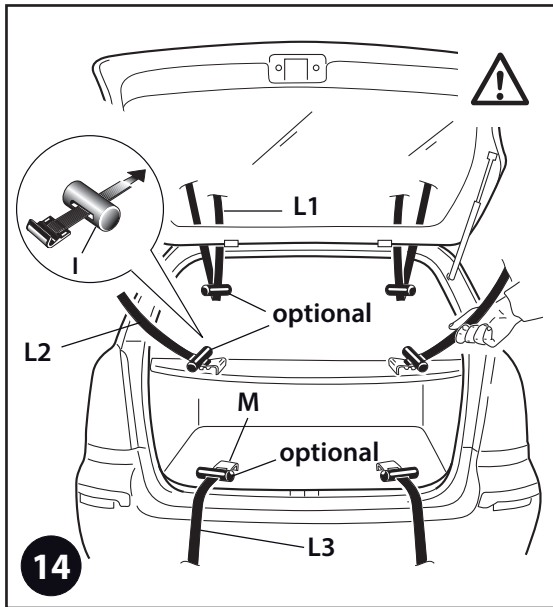

### ⚠ ATTENZIONE

I ganci di fissaggio **M** (fig. 14), seppur provvisti della protezione, possono ammaccare la carrozzeria dell'auto. Per questa ragione, i ganci **M** sul portellone posteriore non devono essere a contatto con parti in vetro o plastica; se ciò dovesse accadere, utilizzare l'adattatore **I**, se incluso, e seguire lo schema di fig. 14. Nella lista di adattabilità auto è specificata la posizione corretta dell'adattatore **I** (nel caso in cui l'adattatore **I** non fosse incluso nella confezione, potete acquistarlo separatamente presso il punto vendita).

Con auto provviste di barre longitudinali (railing), preferire l'aggancio della cinghia **L1** come da fig. 15.

### COME MONTARE LE BICICLETTE

- Assemblare i bloccabici **S** e montarli su ogni braccio del supporto **A** come da fig. 2.

- Posizionare e fissare con le cinghie in dotazione **Q** (fig. 16) le biciclette sui bloccabici.

- ⚠ Attenzione:** le cinghie **Q** non sono adatte per fissare le biciclette al portabicicli: servono **unicamente** per tenerle nella giusta posizione durante il viaggio.

- Usare le cinghie **Q** per bloccare le biciclette, fig. 16.

- Utilizzare la cinghia **P** (fig. 18) per bloccare le biciclette al portabicicli.

- Il carico della bicicletta può causare una perdita di tensione delle cinghie per cui, dopo aver montato le bici, ricontrollarle e se necessario rimetterle in tensione.

- Sui veicoli piccoli è possibile che le biciclette sporgano dalla sagoma del veicolo: se necessario togliere la ruota anteriore e spostare lateralmente il portabicicli (fig. 17-18-19).

- Assicurarsi che le gomme della bicicletta non siano posizionate vicino al tubo di scarico.

- Ove possibile bloccare manubrio e pedali per evitare il movimento.

- Se si riscontrano difficoltà nel fissare biciclette da donna o mtb, a causa dell'assenza del tubo centrale alto, è possibile acquistare presso il rivenditore una barra adattatrice che sostituirà il tubo centrale, fig. 20.

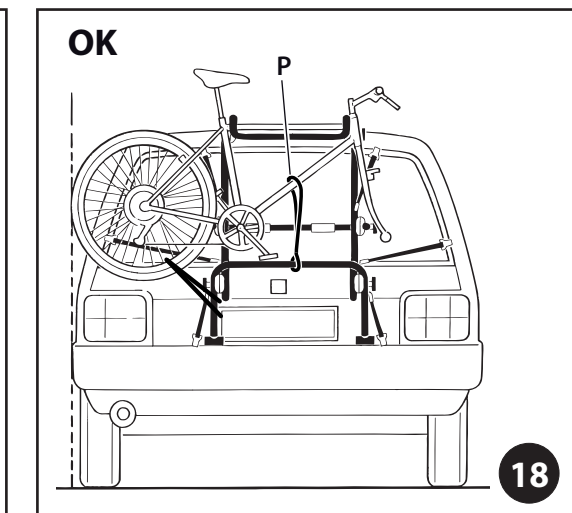
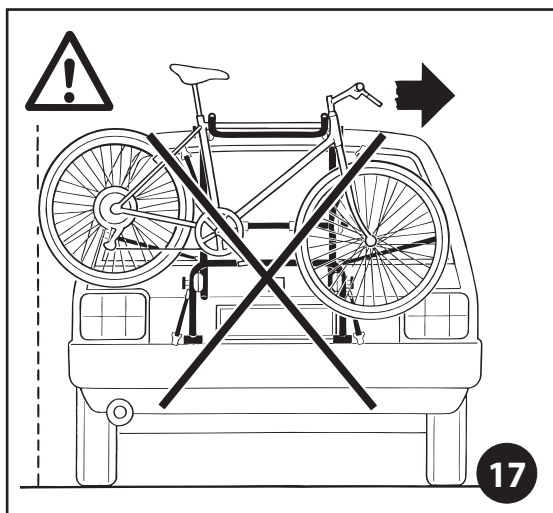
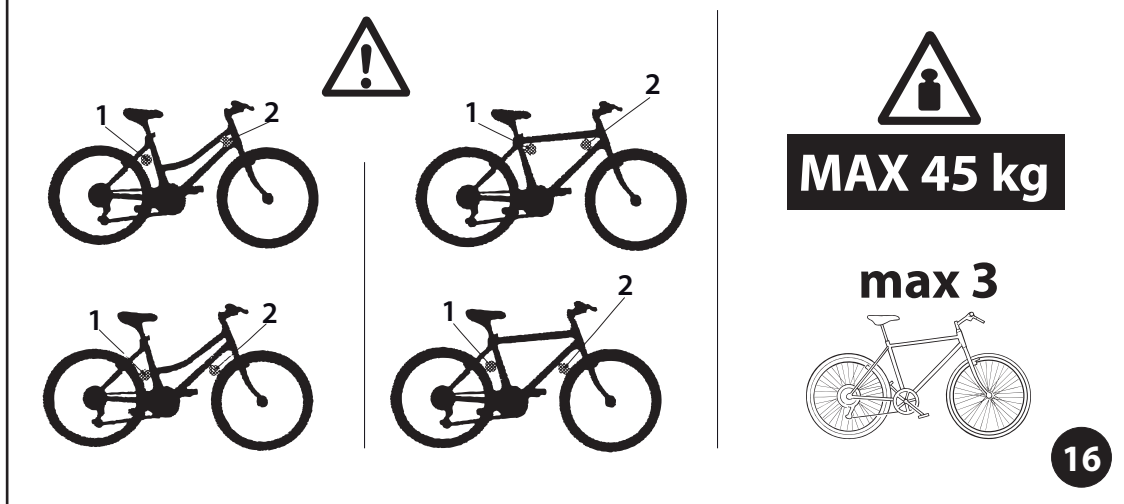
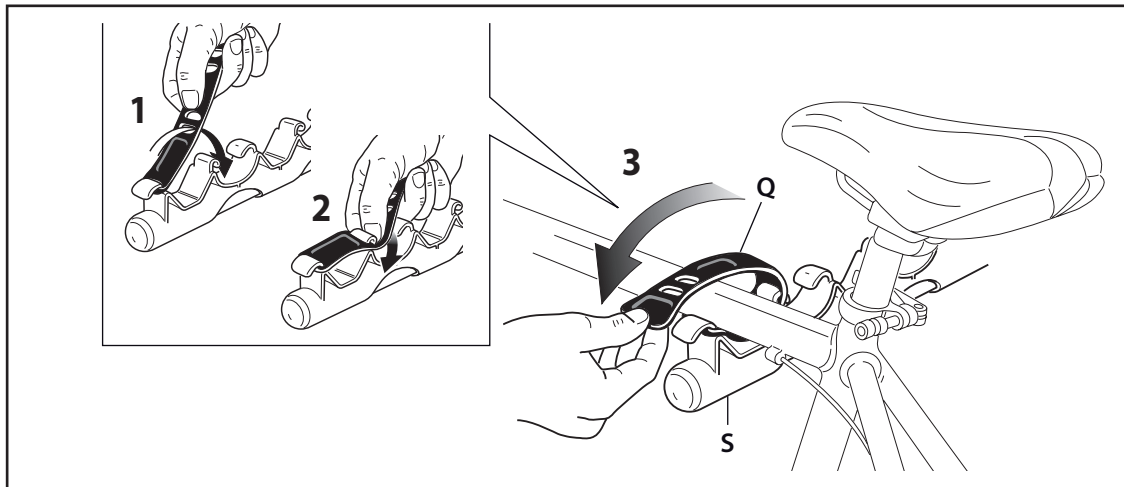

**⚠ ATTENTION**

Although provided with protection, the fixing clasps **M** (fig. 14) can dent the car bodywork. Therefore the clasp **M** on the rear door must not be in contact with glass or plastic parts; in the event this occurs, use adapter **I**, if included, and follow the layout of fig. 15. The car adaptability list specifies the correct position of the adapter **I** (if adapter **I** is not included in the package, you can purchase one separately at the sales outlet).

For vehicles with spoiler, the upper straps **L1** must not be in contact with the spoiler because they could cause damage. Therefore proceed with correct fixing as shown in 15.

**HOW TO INSTALL BIKES**

- Assemble bike-clamps **S** and place them on each support arm **A** as per fig. 2.
- Place bikes on the bike-clamps and secure them using the supplied straps **Q** (fig. 16).
- **⚠ Important:** the straps **Q** are not suitable for fixing the bicycles to the bicycle carrier: they are **only** for keeping them in the right position during the journey.
- Use the straps **Q** to secure the bicycles, fig. 16.
- Using the belt **P** (fig. 18) secure the bicycle wheels to the bicycle rack.
- The bicycle weight may cause the belts to loosen: recheck and tighten once bicycles have been installed.
- On small vehicles bikes may protrude outside the shape of the vehicle: when necessary remove the front bike-wheel and shift the bike-carrier laterally (fig. 17 18 19).
- Ensure that wheels' tires do not touch exhaust pipe:
- If possible secure handlebars and pedals to prevent any movement.
- In case of difficulties in fixing ladies' bicycles or MTBs due to the lack of the top middle tube, an adapter bar that replaces the middle tube, fig. 20, can be purchased from the dealer.

**⚠ ACHTUNG**

Obwohl die Befestigungshaken **M** (abb. 14) mit Schutzkappen ausgestattet sind, können sie die Karosserie vom Fahrzeug beschädigen. Die Haken **M** an der Heckklappe dürfen nicht mit Glas- oder Plastikteilen in Berührung kommen. Ggf. die Adapter **I** verwenden (falls mitgeliefert) und diese wie auf abb. 15 befestigen. Auf der Liste mit den geeigneten Fahrzeugen ist die korrekte Position vom Adapter **I** angegeben.

Wenn der Adapter **I** nicht in der Packung vom Fahrradträger enthalten ist, ist er getrennt beim Händler erhältlich. Bei Fahrzeugen mit Dachreling den Riemen **L1** wie auf Abb. 15 befestigen.

**ANLEITUNGEN FÜR FAHRRADMONTAGE**

- Fahrradhalterungen **S** zusammenbauen und jeweils auf das Halterrohr **A** montieren, wie laut abb. 2.
- Fahrräder auf die jeweiligen Halterungen aufhängen und mit den mitgelieferten Spanngurten **Q** laut abb. 16 befestigen.
- **⚠ ACHTUNG!** Die Riemen **Q** eignen sich nicht dazu, die Fahrräder am Fahrradträger zu befestigen, sondern haben **ausschließlich** den Zweck, die Fahrräder während der Fahrt in der korrekten Position zu sichern.
- Die Fahrräder mit den Riemen **Q** blockieren, abb. 16.
- Gurte benutzen **P** (abb. 18) um die Fahrrad-Räder am Fahrzeug zu befestigen
- Das Fahrradgewicht kann eine Lockerung der Spanngurte verursachen: es wird deshalb empfohlen, nach Montage der Fahrräder, eine entsprechende Kontrolle und Festziehung neu durchzuführen.
- Bei kleinen Fahrzeugen könnten die Fahrräder über das Fahrzeugprofil hinausragen: falls erforderlich Vorderrad demontieren und Fahrradträger seitlich verschieben (abb. 17 18 19).
- Vergewissern Sie sich, dass die Fahrradreifen nicht in der Nähe der Auspuffanlage liegen.
- Lenkstangen und Pedale möglichst blockieren, um eventuelle Bewegungen zu vermeiden.
- Sollte es Schwierigkeiten beim Befestigen von Damerädern oder Mountainbikes geben, da diese über keine hohe Stange verfügen, ist beim Händler eine Passstange erhältlich, die die hohe Fahrradstange ersetzt (abb. 20).

**⚠ ATTENTION**

Les boucles de fixation **M** (fig. 14) même si pourvues de protection, peuvent abîmer la carrosserie de votre véhicule. Pour cette raison, les boucles **M** sur la porte arrière ne doivent en aucun cas être en contact avec les parties en verre ou plastique; si ceci devait arriver, vous devez utiliser l'adaptateur **I**, s'il est inclus, et vous reportez au schéma des fig. 15. La position correcte de l'adaptateur **I** est spécifiée dans la liste de compatibilité des véhicules (si cet adaptateur **I** n'était pas fourni avec les éléments du porte-vélos, vous devez l'acheter séparément chez votre revendeur).

Pour les véhicules avec spoiler, les sangles supérieures **L1** ne doivent en aucun cas être en contact avec le spoiler parce qu'elles pourraient occasionner des dommages. Vous devez donc fixer le porte-vélos comme indiqué fig. 15.

**COMMENT MONTER LES VÉLOS**

- Assembler les blocs-vélo **S** et les monter sur chacun des bras de l'arceau **A**, fig. 2.
- Placer et positionner les vélos sur les blocs-vélos et les fixer avec les sangles de fixation **Q** selon la fig. 16.
- **⚠ Attention:** les sangles **Q** ne sont pas prévues pour fixer les bicyclettes au porte-vélos: elles servent **uniquement à maintenir les vélos** en position pendant le trajet et à empêcher qu'ils ne s'entrechoquent.
- Utiliser la sangle **Q** en caoutchouc pour bloquer les vélos, fig. 16.
- Utiliser la sangle **P** (fig. 18) pour bloquer les roues du vélo.
- Le poids des vélos peut provoquer une perte de tension des sangles: donc, après avoir monté les vélos, contrôler et éventuellement retendre les sangles.
- Sur les petites voitures il est possible que les vélos dépassent la silhouette de la voiture: dans ce cas démonter la roue avant et déplacer latéralement le porte-vélo (fig. 17 18 19).
- S'assurer que les pneus des vélos ne touchent pas le tuyau d'échappement de la voiture.
- Si possible bloquer les guidons et les pédales pour éviter des mouvements.
- En cas de difficulté de montage pour un vélo pour femme ou VTT, en raison de l'absence de barre centrale, vous pouvez acheter auprès de votre revendeur une barre adaptable, fig. 20.

**⚠ ATENCIÓN**

Los ganchos de sujeción **M** (fig. 14), aunque estén dotados de su protección, pueden abollar la carrocería del coche. Por esta razón, los ganchos **M** en la puerta posterior no tienen que estar en contacto con partes de vidrio o de plástico; si eso ocurriese, utilizar el adaptador **I**, si está incluido, y seguir el esquema de fig. 15. En la lista de adaptabilidad coche está especificada la posición correcta del adaptador **I** (en el caso en que el adaptador **I** no estuviese incluido en la confección, puedes adquirirlo por separado en el mismo punto venta).

Para vehículos con spoiler, las correas superiores **L1** no tienen que estar en contacto con el spoiler mismo puesto que podrían provocar daños. Proceder entonces a la sujeción correcta según se explica en la fig. 15.

**COMO INSTALAR LA BICICLETA**

- Monte las abrazaderas de bici **S** y colóquelas en cada soporte del brazo **A** según fig. 2
- Coloque las bicis sobre las abrazaderas de bici y asegúrelas usando las correas provistas **Q** (fig. 16)
- **⚠ Atención:** las correas **Q** no están hechas para sujetar las bicicletas al portabici: sirven **únicamente** para mantenerlas en la posición correcta durante el viaje.
- Utilizar las correas **Q** para bloquear las bicicletas, fig. 16.
- Utilizando el cintillo **P** (fig. 18) asegure las ruedas al porta-bicis
- El peso de la bicicleta puede causar que los cintas se suelten: compruébelos de nuevo y ténselos una vez que las bicicletas hayan sido instaladas.
- En vehículos pequeños es posible que las bicis sobrepasen la silueta del vehículo: en este caso desmonte la rueda antes y desplace lateralmente el portabicycletas (fig. 17 18 19)
- Asegúrese de que las cámaras de las bicis no tocan el tubo de escape del vehículo
- Si es posible bloquee los manillares y los pedales para evitar cualquier movimiento.
- Si se hallan dificultades en sujetar bicicletas de mujer o mtb, por la ausencia del tubo central alto, es posible adquirir en el punto venta una barra adaptadora que sustituya el tubo central, fig. 20.

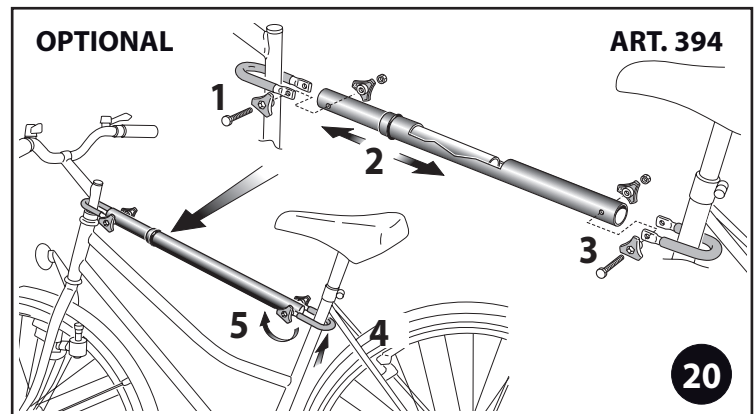
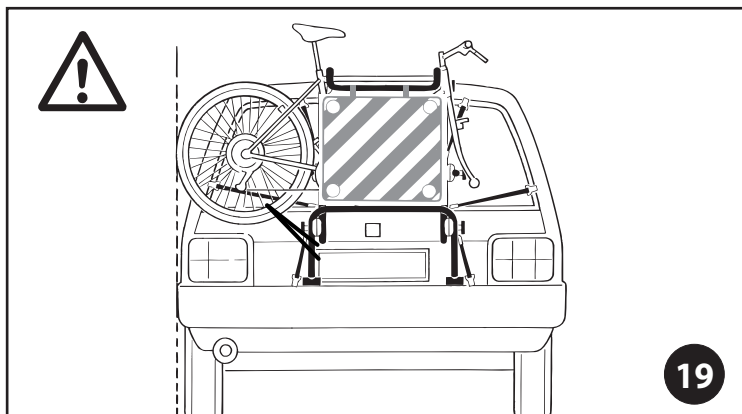



I

### **ATTENZIONE**

• Il fabbricante non è responsabile dei danni causati dal cattivo uso di questo prodotto. • È compito dell'utilizzatore assicurarsi che il portabici sia montato correttamente sulla vettura e che le biciclette siano correttamente montate e fissate come indicato dalle nostre istruzioni. • È responsabilità dell'utilizzatore che la targa e luci posteriori siano perfettamente visibili in ogni condizione. • Controllate periodicamente le condizioni delle cinghie di fissaggio e in caso di usura sostituirle immediatamente. • Prestare molta attenzione al carico sporgente nelle retromarce. • A pieno carico guidare a velocità moderata evitando brusche frenate e accelerate. Affrontare le curve a bassa velocità. • Togliere il prodotto dal veicolo quando non viene utilizzato.

**Attenzione: nessuna parte della bicicletta, in particolare il pedale, deve essere a contatto con carrozzeria o vetro posteriore dell'auto.**

### **ART. 554**

#### SEGNALAZIONE CARICHI SPORGENTI

- IL PANNELLO DA IMPIEGARE PER SEGNALARE CARICHI SPORGENTI LONGITUDINALMENTE DALLA PARTE POSTERIORE DEVE ESSERE DEL TIPO GIÀ DESCRITTO NELL'ART.119.
- I PANNELLI DA IMPIEGARE PER LE SEGNALAZIONI DI CARICO SPORGENTI DEBONO ESSERE SEMPRE COMPLETI DELLE APPLICAZIONI RIFRANGENTI SOPRAINDICATE, ANCHE SE IL VIAGGIO VIENE INIZIATO DURANTE LE ORE DIURNE.

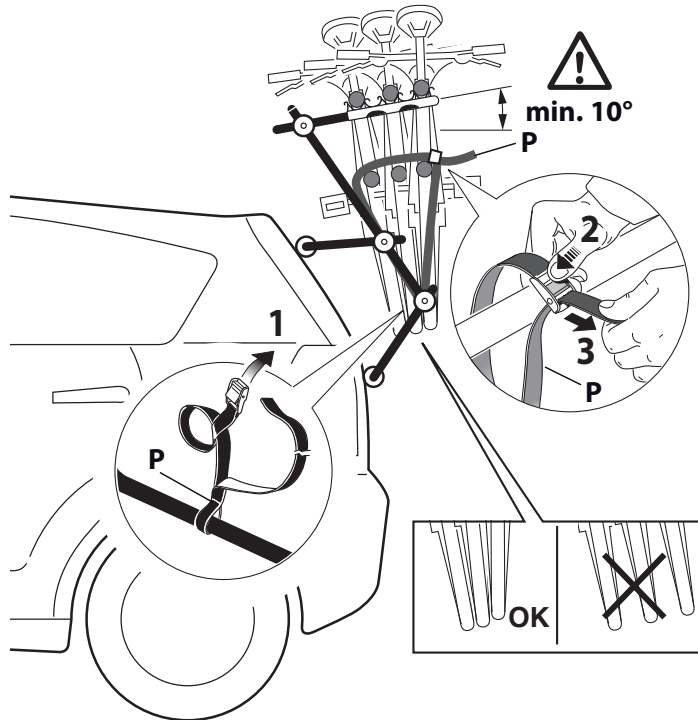

21



### **IMPORTANTI INFORMAZIONI PER LA SICUREZZA**

A06

- Per un utilizzo sicuro è indispensabile bloccare con forza le bici al portabici. Senza il corretto utilizzo della cinghia **P**, fig. 21, le biciclette non sono fissate e si possono staccare dal portabici con gravi conseguenze.
- Il peso delle bici può causare una perdita di tensione delle cinghie inferiori; quindi è necessario controllarle ed eventualmente, ritensionarle.



 **ATTENTION**

• The manufacturer is not responsible for damages caused by improper use of this product. • The user bears full responsibility and must ensure that bike-carrier and bikes are correctly mounted on the vehicle as per attached instructions. • The use bears full responsibility and must ensure that the license and tail lights are perfectly visible under all conditions. • Belt must be inspected regularly and should be replaced in the event of damage or excess wear. • Be aware of the rear load when operating the vehicle in reverse. • When carrying a full load drive carefully, reduce speed, and avoid sudden braking or acceleration. Reduce speed in curves. • Remove the product from the vehicle when not in use.

**Caution: No part of the bicycle, and in particular the pedals, must be in contact with the bodywork or rear window of the car.**

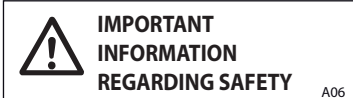

- For safe use, the bicycles must be tightly secured to the bicycle carrier. If the strap **P**, fig. ②, is not correctly used the bicycles are not securely fixed and can come off the bicycle carrier with serious consequences.
- The weight of the bicycles can cause a slackening in the bottom straps; therefore it is necessary to check them, retightening if necessary.

 **VORSICHT**

• Der Hersteller übernimmt keine Verantwortung für Schäden, die durch falsche Verwendung des Produktes entstehen können. • Der Benutzer übernimmt die Verantwortung und die Zusicherung, dass der Träger am Fahrzeug korrekt montiert ist, und dass die Fahrräder laut der diesbezüglichen Montageanleitungen korrekt montiert und befestigt wurden. • Der Benutzer übernimmt die Verantwortung sich zu vergewissern, dass das Kennzeichenschild und die Rückleuchten unter jeder Bedingung perfekt sichtbar sind. • Den Zustand der Spanngurte regelmässig überprüfen und gegebenenfalls sofort erneuern. • Bei montiertem und mit 1 oder 2 Fahrrädern bestückten Fahrradträgerem Vorsicht beim Rückwärtsfahren. • Bei montiertem und mit 1 oder 2 Fahrrädern bestückten Fahrradträgern die Geschwindigkeit reduzieren und plötzliches Bremsen und Beschleunigungen vermeiden. Kurven mit reduzierter Geschwindigkeit fahren. • Träger demonstrieren wenn dieser nicht verwendet wird.

**ACHTUNG! Kein Teil vom Fahrrad, insbesondere die Pedale, dürfen in Kontakt mit der Karosserie oder der Heckscheibe des Fahrzeugs kommen!**



- Für einen sicheren Gebrauch vom Fahrzeugträger ist es notwendig, dass die Fahrräder fest am Fahrradträger gesichert werden. Ohne die korrekte Verwendung vom Riemen **P**, Abb ②, sind die Fahrräder nicht blockiert und können beim Fahren vom Fahrradträger fallen, was schwere Konsequenzen haben kann!
- Durch das Gewicht der Fahrräder können sich die unteren Riemen lockern. Die unteren Riemen müssen deshalb kontrolliert und ggf. nachgespannt werden.

 **ATTENTION**

• Le fabricant n'est pas responsable des dommages provoqués par une mauvaise utilisation du produit. • Le montage et l'utilisation de ce porte-vélo sont sous votre seule responsabilité. Il est impératif de respecter les instructions de montage, ainsi que de s'assurer que porte-vélos et vélos sont bien montés et arrimés. • Vous devez vous assurer que la plaque minéralogique et feux de signalisation soient parfaitement visibles dans toutes les conditions. • Vérifier régulièrement les sangles de fixation et si nécessaire les remplacer. • A pleine charge réduire la vitesse et éviter accélérations et freinages brusques. Conduire à vitesse limitée dans les courbes et virages. • Démontez le produit quand il n'est pas utilisé.

**Attention à ce qu'aucune des parties des vélos, et plus particulièrement les pédales, ne soient en contact avec la carrosserie ou la vitre arrière.**

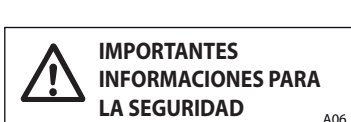

- Para un uso seguro es indispensable bloquear con fuerza las bicicletas al portabici. Si la correa **P**, fig. ②, no es utilizada correctamente, las bicicletas no están bien sujetas y se pueden desprender del portabici con graves consecuencias.
- El peso de las bicicletas puede causar una pérdida de tensión de las correas inferiores; por lo tanto, es preciso controlarlas y eventualmente, volver a tensarlas.

 **ATENCIÓN**

El fabricante no se responsabiliza de los daños causados por el uso inadecuado de este producto. El usuario se responsabiliza del montaje y la utilización de este portabicicletas. Es obligatorio respetar las instrucciones de montaje así como de asegurarse de que el porta-bicis y las bicicletas estén correctamente instaladas. El usuario debe responsabilizarse y asegurarse de que la matrícula y de que las luces traseras sean perfectamente visibles bajo todas las condiciones. Las correas deben ser inspeccionadas regularmente y deben ser reemplazadas en caso de daño o desgaste excesivo. Tenga cuidado con la carga trasera cuando conduzca el vehículo marcha atrás. Cuando lleve una carga completa conduzca cuidadosamente, reduzca la velocidad y evite frenadas o aceleraciones bruscas. Reduzca la velocidad en las curvas.

Desmonte el producto del vehículo cuando no se use.

**Atención: ninguna parte de la bicicleta, sobre todo el pedal, tiene que estar en contacto con la carrocería o con el cristal posterior del coche.**



- Pour une utilisation sûre, il est indispensable de bloquer fort les vélos aux porte-vélos. Sans l'utilisation correcte de la sangle **P**, fig. ②, les vélos ne sont pas fixés et peuvent se détacher du porte-vélos avec des conséquences graves.
- Après montage, le poids des vélos peut provoquer une perte de tension au niveau des sangles inférieures; il est donc nécessaire de les contrôler et, éventuellement, de les tendre à nouveau.

## CONDUZIONE DEL VEICOLO CON IL PORTABICICLO

A08

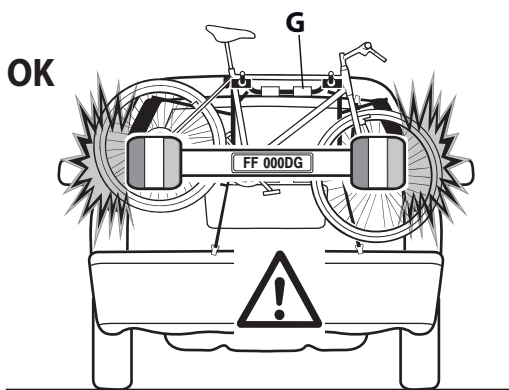

22

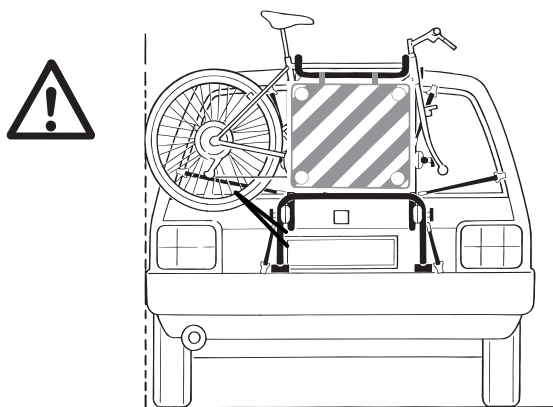

23

- Circolare nel paese di appartenenza rispettando il codice della strada.
- Non utilizzare il portabici senza le biciclette.
- Con l'uso contemporaneo di rimorchio e portabici controllare che ci sia sufficiente spazio angolare per il movimento.
- **ATTENZIONE:** il carico posteriore modifica la distribuzione dei pesi sugli assi rispetto a quanto previsto dal costruttore del veicolo; Questo peso modificato non può superare il carico previsto dal costruttore (vedi libretto di circolazione).
- Targa e luci posteriori devono essere obbligatoriamente visibili: nel caso non lo siano, usare una barra supplementare ripetitrice di luci e targa come mostrato in fig. 22.
- L'ancoraggio del sistema portante deve essere periodicamente controllato dal conducente. Il conducente è responsabile per il carico. Il carico non può sporgere lateralmente più di 400 mm dalla carrozzeria.
- Verificare regolarmente la chiusura dei rocchetti e le condizioni delle cinghie: in caso di usura sostituirle.
- Non utilizzare il portabici su strade sterrate; Fare attenzione a dossi e cunette, in special modo alle cunette limitatorie di velocità.
- **ATTENZIONE** con il portabici montato si richiede una maggiore attenzione nella guida, particolarmente nel modo di frenare, in curva, in presenza di vento, ecc.
- Prestare **ATTENZIONE** all'apertura del cofano: gli appoggi in gomma **G**, fig. 22, possono ammaccare la carrozzeria in prossimità delle cerniere.
- Prestare **ATTENZIONE** durante il viaggio, nelle retromarce e in fase di manovra, all'ingombro laterale, posteriore e superiore delle biciclette.
- Non trasportare biciclette con accessori ingombranti, divisori, seggiolini portabimbo, cestini, ecc.: rimuoverli prima di montare le biciclette sul portabici.
- Escludere tutti i dispositivi di fissaggio elastici.
- Usare il pannello di carico sporgente di tipo omologato, fig. 23.

**DRIVING WITH  
THE BICYCLE CARRIER**

A08

- Drive respecting the highway code in your country.
- Do not use the bicycle carrier without bicycles.
- When using a trailer and the bicycle carrier at the same time, make sure there is sufficient angular space for movement.
- **CAUTION:** the rear load alters the distribution of weights on the axles with respect to that provided for by the vehicle manufacturer; this modified weight must not exceed the load provided for by the manufacturer (refer to the registration card).
- The rear numberplate and lights must compulsorily be visible: if they are not, use a supplementary light repeater bar and numberplate as shown in 22.
- The driver must periodically check the anchoring of the supporting system. The driver is responsible for the load. The load must not protrude sideways from the bodywork by more than 400 mm.
- Regularly check the closing of the sprockets and the state of the straps: replace them if worn.
- Do not use the bicycle carrier on dirt roads; pay attention to rises and ditches and, especially, possible speed bumps.
- **IMPORTANT:** Driving with the bicycle carrier fitted requires greater attention, in particular when braking, in corners and in the presence of wind, etc.
- **BE CAREFUL** when opening the bonnet: the special rubber supports **G**, fig. 22 can dent the bodywork near the hinges.
- During the journey, when reversing and manoeuvres, **PAY ATTENTION** to the side, rear and top encumbrance of the bicycles.
- Do not carry bicycles with cumbersome accessories, baby seats, parcel racks, etc.: remove them before fitting the bicycles on the bicycle carrier.
- Exclude all elastic fixing devices.
- Use the type-approved projecting load panel, fig. 23.

**FAHREN MIT DEM FAHRZEUG MIT  
MONTIERTEM FAHRRADTRÄGER**

A08

- Die geltende Straßenverkehrsordnung muss beachtet werden.
- Nicht mit dem Fahrradträger ohne Fahrräder fahren.
- Wenn neben dem Fahrradträger auch ein Anhänger verwendet wird, muss kontrolliert werden, ob ausreichend Platz zum Lenken zur Verfügung steht.
- **ACHTUNG!** Durch die Last am Fahrzeugheck kommt es zu einer anderen Gewichtsverteilung auf den Achsen als vom Fahrzeughersteller vorgesehen. Die Gewichtsveränderung darf den vom Fahrzeughersteller vorgesehenen Höchstwert nicht überschreiten (siehe Fahrzeugschein).
- Das Nummernschild und die Rückstrahler vom Fahrzeug müssen deutlich sichtbar sein! Falls nicht, muss eine Scheinwerferleiste mit Nummernschild verwendet werden (abb. 22).
- Der Fahrzeugführer muss regelmäßig kontrollieren, ob Fahrzeugträger und Fahrräder fest sitzen. Der Fahrzeugführer ist für die Last verantwortlich. Die Last darf seitlich nicht mehr als 400 mm über die Karosserie überstehen.
- In regelmäßigen Abständen kontrollieren, ob die Kettenräder fest angezogen sind. Die Riemen kontrollieren. Verschlossene Riemen müssen ersetzt werden.
- Das Fahren auf unbefestigten Straßen mit dem Fahrradträger ist verboten. Achtung beim Überfahren von Bordsteinkanten und Fahrbahnschwellen, insbesondere Bodenschwellen zur Verkehrsberuhigung.
- **ACHTUNG!** Beim Fahren mit montiertem Fahrradträger ist größte Vorsicht geboten, insbesondere beim Bremsen, in Kurven, bei starkem Wind, usw..
- **ACHTUNG** beim Öffnen vom Kofferraumdeckel! Die Gummistopfer **G** (abb. 22) können die Karosserie an den Scharnieren beschädigen.
- Bei der Fahrt ist beim Rückwärtsfahren und Manövrieren besondere **VORSICHT** geboten, da die Fahrräder seitlich, oben und hinten am Fahrzeug vorstehen.
- Fahrräder dürfen nicht mit sperrigem Zubehör transportiert werden, wie Kindersitze oder Körbe. Das Zubehör entfernen, bevor die Fahrräder auf dem Fahrradträger befestigt werden.
- Auf keinen Fall elastische Vorrichtungen zur Befestigung der Fahrräder verwenden.
- Ein typgeprüftes Warnschild für überstehende Lasten verwenden (abb. 23).

**CONDUITE DU VEHICULE  
AVEC LE PORTE-VELO**

A08

- Quel que soit le pays où vous utilisez votre porte-vélo, veillez à circuler en respectant le code de la route.
- Ne roulez jamais avec le porte-vélos sans vélo
- Avec l'utilisation simultanée d'une remorque et d'un porte-vélo, assurez-vous qu'il y ait un espace suffisant pour le mouvement.
- **ATTENTION:** la charge postérieure modifie la répartition des poids sur les axes par rapport à celle prévue par le constructeur. Ce nouveau poids ne doit pas dépasser la charge maximale prévue par le constructeur (reportez-vous à votre guide d'utilisation).
- Plaque d'immatriculation et feux de signalisation doivent être impérativement visibles. Au cas où ils ne le soient pas, il vous appartient de rajouter une rampe de feux ainsi qu'une plaque d'immatriculation supplémentaire, comme sur la fig. 22.
- Vous devez contrôler régulièrement le bon montage de votre porte-vélo. Le conducteur est responsable du montage. La charge ne doit pas dépasser, latéralement, de plus de 400 mm de la carrosserie.
- Vérifier régulièrement la fermeture des mollettes et l'état des sangles de fixation; en cas d'usure les remplacer.
- Ne jamais circuler hors du réseau routier non goudronné alors que des bicyclettes sont installées sur le porte-vélos. Faites attention aux ralentisseurs et aux déformations de la chaussée et plus particulièrement aux déformations qui limitent la vitesse.
- **ATTENTION:** conduire avec un porte-vélo requiert une attention toute particulière lors des coups de freins, dans les virages et lors de grands vents. Nous vous conseillons fortement d'adopter une conduite souple et de réduire votre vitesse. Vitesse maximale préconisée de 90 km/h.
- Faites **ATTENTION** lorsque vous ouvrez le coffre: les protections en caoutchouc **G**, fig. 22, peuvent abîmer la carrosserie près des charnières.
- Faites particulièrement **ATTENTION** pendant le voyage, lors de marches arrière et des manoeuvres, à l'encombrement (latéral, supérieur et inférieur) du aux bicyclettes.
- Vous devez **IMPÉRATIVEMENT** retirer tous les accessoires encombrants des bicyclettes avant de les monter: porte-bébé, paniers, sacoches etc...
- Exclure tout dispositif de fixation élastique.
- Utilisez le panneau de chargement proéminent de type homologué, fig. 23.

**CONDUCCIÓN DEL VEHÍCULO  
CON EL PORTABICI**

A08

- Circular en el país donde se reside respetando las leyes de tráfico.
- No utilizar el portabici sin las bicicletas.
- Si se usan al mismo tiempo el remolque y el portabici controlar que haya suficiente espacio angular para el movimiento.
- **ATENCIÓN:** la carga posterior modifica la distribución del peso sobre los ejes con respecto a lo que está previsto por el fabricante del vehículo; Este peso modificado no tiene que superar la carga prevista por el fabricante (véase permiso de circulación).
- Es obligatorio que la matrícula y las luces posteriores sean visibles: en el caso de que no lo sean, usar una barra suplementaria repetidora de luces y matrícula según se explica en la fig. 22.
- El anclaje del sistema portante tiene que ser controlado periódicamente por el conductor. El conductor es responsable de la carga. La carga no puede sobresalir lateralmente más de 400 mm de la carrocería.
- Verificar regularmente el cierre de los carretes y las condiciones de las correas: en caso de desgaste, hay que sustituirlas.
- No utilizar el portabici en carreteras sin asfaltar; Poner atención a baches y cunetas, sobre todo a las cunetas donde hay límite de velocidad.
- **ATENCIÓN:** con el portabici montado se requiere una mayor atención en la conducción, sobre todo en el modo de frenar, en las curvas, en presencia de viento, etc.
- **PRESTAR ATENCIÓN** cuando se abre el maletero: los soportes de caucho **G**, fig. 22, pueden abollar la carrocería cerca de las bisagras.
- **PRESTAR ATENCIÓN** durante el viaje, cuando se hace marcha atrás y en fase de maniobra, al espacio lateral, posterior y superior ocupado por las bicicletas.
- No transportar bicicletas con accesorios voluminosos, divisorios, sillitas de niño, cestitas, etc.: quitarlos antes de montar las bicicletas en el portabici.
- Eliminar todos los dispositivos elásticos de sujeción.
- Usar el panel de carga sobresaliente de tipo homologado, fig. 23.

**MANUTENZIONE DEL PORTACICLO** A09

- Rimpiazzare immediatamente i pezzi deteriorati e verificare il buon funzionamento di rocchetti, fibbie e cinghie.
- Controllare periodicamente il perfetto avviticciamento di dadi, viti o altri fissaggi
- Non pulire il portaciclo con detersivi aggressivi.
- In caso di utilizzo del servizio di autolavaggio automatico, rimuovere il portaciclo.
- **Togliere il prodotto dal veicolo quando non viene utilizzato; riporlo in ambiente asciutto e al riparo dai raggi solari.**

**BICYCLE CARRIER MAINTENANCE** A09

- Immediately replaced deteriorated parts and check the good state of the sprockets, buckles and straps.
- Periodically check the perfect tightness of nuts, screws or other fixings.
- Do not clean the bicycle carrier with aggressive detergents.
- Remove the bicycle carrier when using an automatic car wash service.
- Remove the product from the vehicle when not being used; keep it in a dry place away from the sunlight.

**WARTUNG VOM FAHRRADTRÄGER** A09

- Abgenutzte und beschädigte Teile umgehend auswechseln. Die Funktionstüchtigkeit von Kettenrädern, Schnallen und Riemchen prüfen.
- Regelmäßig kontrollieren, ob Schrauben, Muttern und andere Befestigungselemente korrekt angezogen sind.
- Zum Reinigen vom Fahrradträger keine aggressiven Reinigungsmittel verwenden.
- Vor dem Waschen vom Fahrzeug in einer Waschanlage den Fahrradträger abnehmen.
- Den Fahrradträger abnehmen, wenn er nicht verwendet wird. An einem trockenen, vor direkter Sonneneinstrahlung geschützten Ort aufbewahren.

**ENTRETIEN DU PORTE-VELO** A09

- Remplacez immédiatement les pièces défectueuses et vérifier le bon fonctionnement des mollettes, des boucles et des sangles.
- Contrôlez périodiquement le bon vissage des écrous, vis et autres dispositifs de fixation.
- Nettoyage du porte-vélos: ne pas utiliser de produit chimique agressif.
- En cas de lavage automatique de votre voiture, retirez impérativement votre porte-vélos.
- Démontez votre porte-vélos après chaque utilisation. Rangez-le dans un endroit sec et à l'abri des rayons du soleil.

**MANUTENCIÓN DEL PORTABICI** A09

- Sustituir inmediatamente las piezas deterioradas y verificar el buen funcionamiento de carretes, hebillas y correas.
- Controlar periodicamente el perfecto atornillado de tuercas, tornillos u otros dispositivos de sujeción
- No limpiar el portabici con detergentes agresivos.
- Cuando se utiliza el autolavado automático, quitar el portabici.
- Sacar el producto del vehículo cuando no es utilizado; guardarlo en ambiente seco y protegido contra los rayos del sol.

**WICHTIGE HINWEISE****Allgemeine Anforderungen**

Der Fahrer ist grundsätzlich für die sichere Befestigung des Heckträgers und der Beladung selbst verantwortlich. Lesen Sie die Sicherheitshinweise vor der Verwendung Ihres Heckfahrradträgers und befolgen Sie die allgemeinen und gesetzlichen Anforderungen. Um Beschädigungen am Fahrzeug zu vermeiden, sollte die Montage und Demontage des Heckfahrradträgers sowie die Beladung von zwei Personen durchgeführt werden. Beachten Sie den beigefügten Verwendungsbereich und die Liste der geprüften Fahrzeuge. Bitte bewahren Sie dieses Dokument auf.

- Vor Fahrtantritt sind die Befestigungsgurte und Klemmschlösser auf Beschädigungen und einwandfreie Funktion zu überprüfen. Beschädigte Komponenten sind umgehend auszutauschen. Um Lackschäden zu vermeiden, wird empfohlen, die Kofferraumklappe/Hecktüre vor Montage des Heckträgers zu reinigen. Bei einigen Fahrzeugtypen ist es erforderlich, vor dem Aufsetzen des Fahrrades auf den Träger den Fahrradlenker zu drehen und/oder die Pedalstellung speziell zu positionieren.
- Überprüfen Sie nach kurzer Fahrstrecke und später in regelmäßigen Abständen die Befestigung des Heckfahrradträgers und spannen Sie gegebenenfalls die Befestigungsgurte nach. Überprüfen Sie auch die Befestigung der Fahrräder auf dem Fahrradträger. • Die Befestigung der Spanngurte an Glaskanten und Kunststoffteilen wie z.B. Stoßstangen, Stoßstangeabdeckungen, Kunststoffhecktüren und Spoilern ist unzulässig. Geeignete Befestigungspunkte sind Rahmenteile, Kanten der Hecktüren der Kofferraumklappe sowie Karosserie und Chassisöffnungen. • Beachten Sie, da ß sich aufgrund des Heckfahrradträgers und seiner Beladung das Fahrverhalten des Fahrzeug verändert (Seitenwindempfindlichkeit, Brems und Kurvenverhalten). Diesen Veränderungen muß durch angepasste Geschwindigkeit Rechnung getragen werden. Überschreiten Sie nicht die vorgeschriebene Geschwindigkeit bzw. die empfohlene Geschwindigkeit von 130 km/h. • Wenn keine Fahrräder transportiert werden, aus Sicherheitsgründen und um Energie zu sparen, Heckträger demontieren. • Die Ladung darf seitlich nicht mehr als 400 mm über den äusseren Rand der Lichtaustrittsflächen der Begrenzungs- oder Schussleuchten hinausragen. Bei Verwendung eines Hecktragesystems ist die Montage eines zusätzlichen rechten Außenspiegels erforderlich. Bei auch nur teilweiser Verdeckung von lichttechnischen Einrichtungen und/oder des amtliche Kennzeichens durch das Hecktragesystem oder die mitgeführte Ladung sind die lichttechnischen Einrichtungen und/oder des amtliche Kennzeichen mit Kennzeichenbeleuchtung zu wiederholen. • Gemäss § 22 und § 23 StVO ist der Fahrer für die ausreichende Sicherung der Ladung verantwortlich. • Durch die am Heck des Fahrzeugs angebrachte Ladung wird die vom Fahrzeughersteller vorgegebene Achslastverteilung verändert. Diese Veränderung darf nicht zu einem Überschreiten der zulässigen Achslast führen (siehe Fahrzeugschein Ziffer 17 und 18). Im Zweifelsfall ist das Fahrzeug im beladenen Zustand zu wiegen.

**SICHERHEITSHINWEISE**

Schraubenverbindungen nach kurzer Fahrstrecke und danach in regelmäßigen Abstände prüfen und eventuell nochmals festziehen.

Beachten Sie, daß sich das Fahrverhalten des Fahrzeuges beim Fahren mit Dachlast, durch Bremsen, Seitenwind und Kurvenfahren wesentlich verändert: fahren Sie deshalb sorgfältig.

Besonders zu beachten sind die Angaben des Fahrzeugherstellers über die zulässige Dachlast. Teile der Fahrräder, wie z.B. Lenker oder Pedale, dürfen nicht über die Seitenteile des Autosragen: Bei Nichtbenützung sind die Fahrradträger aus Gründen der Sicherheit sowie Energieeinsparung abzubauen.

Eigengewicht des Fahrradträgers 6 Kg. Tragfähigkeit 3 Fahrrad max 45Kg. Wenn das Fahrrad montiert ist, achten Sie auf die grössere Höhe des PKW (z.B. Tiefgarage, Tunnel, usw.).

Vor Montage des Fahrrad müssen windlasterhöhende Zubehörteile (z.B. Packtaschen, Lenkertaschen, Kartenhalter, Kindersitze, Tüten, Luftpumpen, Fahrradcomputer, Steckbleuchtung, Schloss, Feldflasche, akustischen Geräte usw.) entfernt werden.

Die Fahrradhalterung darf nur mit Träger die der DIN75302 entsprechen verwendet werden.

**WICHTIGES HINWEIS****Einstellung der Tragarme**

Die Tragarme dürfen aus Gründen der Ladungssicherheit und um die Verdeckung der Leuchten und des Fahrzeug-Kennzeichens zu reduzieren, nicht waagrecht oder geneigt positioniert werden.

Bitte beachte Sie bei der Montage, daß eine Mindeststeigung der Haltestange von 20°, bezogen auf die Senkrechte, unbedingt eingehalten werden muss!

Der gleichzeitige Betrieb eines Anhängers und eines Hecktragesystems setzt voraus, daß die Anhängerkupplung zugänglich und die Winkelbewegungen und die Winkelbeweglichkeit des Anhängers gewährleistet bleibt. Bei Fahrzeugen mit Heckscheibenwischer ist zu beachten, daß die Funktion beeinträchtigt werden kann. Ein Benutzen des Heckscheibenwischers ist dann auszuschließen, eventl. eine Demontage des Wischerarmes vorzunehmen.

Eine Befestigung an Kunststoff-Stoßstangen ist unzulässig. Geeignete Befestigungspunkte unter dem Fahrzeug sind vor der Montage zu kontrollieren und mit zusätzlich beigefügtem Adapter (Haken) zu befestigen bzw. einzuhaken. (z.B. Abschleppöse, Rahmenteile). Andere Kunststoff- oder Glasteile dürfen auch nicht als Befestigung dienen.

Fahrräder beim Transport nicht mit Plane und Abdeckungen schützen und verlierbare Teile o. ä. entfernen und die Vorderräder mit Spannbändern fixieren.

Vorsicht bei Durchfahrten und Garageneinfahrten.